



Manual de Uso y Mantenimiento

**LIMPIAMOQUETAS CON INYECCIÓN-EXTRACCIÓN
POWER EXTRA 11-21-31 | AUTO**

Índice

CAPÍTULO 1	
Características técnicas	Pag. 8
CAPÍTULO 2	
Introducción	Pag. 8
CAPÍTULO 3	
Tipo de uso	Pag. 8
CAPÍTULO 4	
Uso correcto	Pag. 9
CAPÍTULO 5	
Preparación del aparato	Pag. 9
CAPÍTULO 6	
Uso del aparato	Pag. 10
CAPÍTULO 7	
Limpieza y mantenimiento	Pag. 12

¡¡LE FELICITAMOS POR SU ELECCIÓN!!

Usted ha comprado un equipo fabricado por **Mator** decidiéndose de este modo por un producto de calidad probada. Este manual contiene las normas de seguridad y las instrucciones de funcionamiento y mantenimiento de la máquina.

Le aconsejamos que mantenga este manual en buen estado y lo guarde en un lugar fácilmente accesible de manera que pueda ser consultado rápidamente por el usuario de la máquina. Le recomendamos, además, que lo lea con mucho detenimiento y lleve a cabo escrupulosamente todas las operaciones descritas, antes de la puesta en marcha, durante el uso y el mantenimiento de la máquina.

El fabricante declina toda responsabilidad por daños a la máquina, cosas y personas que puedan derivarse de la falta de observancia de estas normas. Las instrucciones, los dibujos, las tablas y todo el contenido de este manual son informaciones técnicas reservadas y, por tanto, se prohíbe la reproducción total o parcial y la comunicación a terceras personas de estas informaciones sin autorización escrita de **Mator**, que es el propietario exclusivo y que se reserva el derecho de hacer todas las modificaciones que juzgue oportunas sin notificación previa.

LE RECOMENDAMOS...

- a) Inmediatamente después de la recepción, **usted debe comprobar su equipo de posibles daños del transporte!** En el caso de existir daños, usted debe informar a la agencia de transportes, servicio de paquetería, correos, etc. según el tipo de recepción y anótelos en los documentos de la expedición!
- b) Si un daño del transporte se detecta después de desempaquetar el equipo, por favor contacte inmediatamente con su vendedor respectivo.
- c) Antes de poner su equipo en funcionamiento por primera vez, debe estudiar estas instrucciones de usuario muy a fondo. Así, usted puede cerciorarse de que esta aplicación funcionará perfectamente por un período de tiempo largo ahorrándose usted mismo de reparaciones y de costes innecesarios.
- d) En caso de avería técnica desconecte el aparato y asegúrese de que no esté conectado al enchufe.
- e) Por favor, guarde el embalaje para poder enviar el aparato para la reparación en garantía. Para ahorrar espacio usted puede abrir simplemente la cinta adhesiva con un cuchillo y doble el cartón.

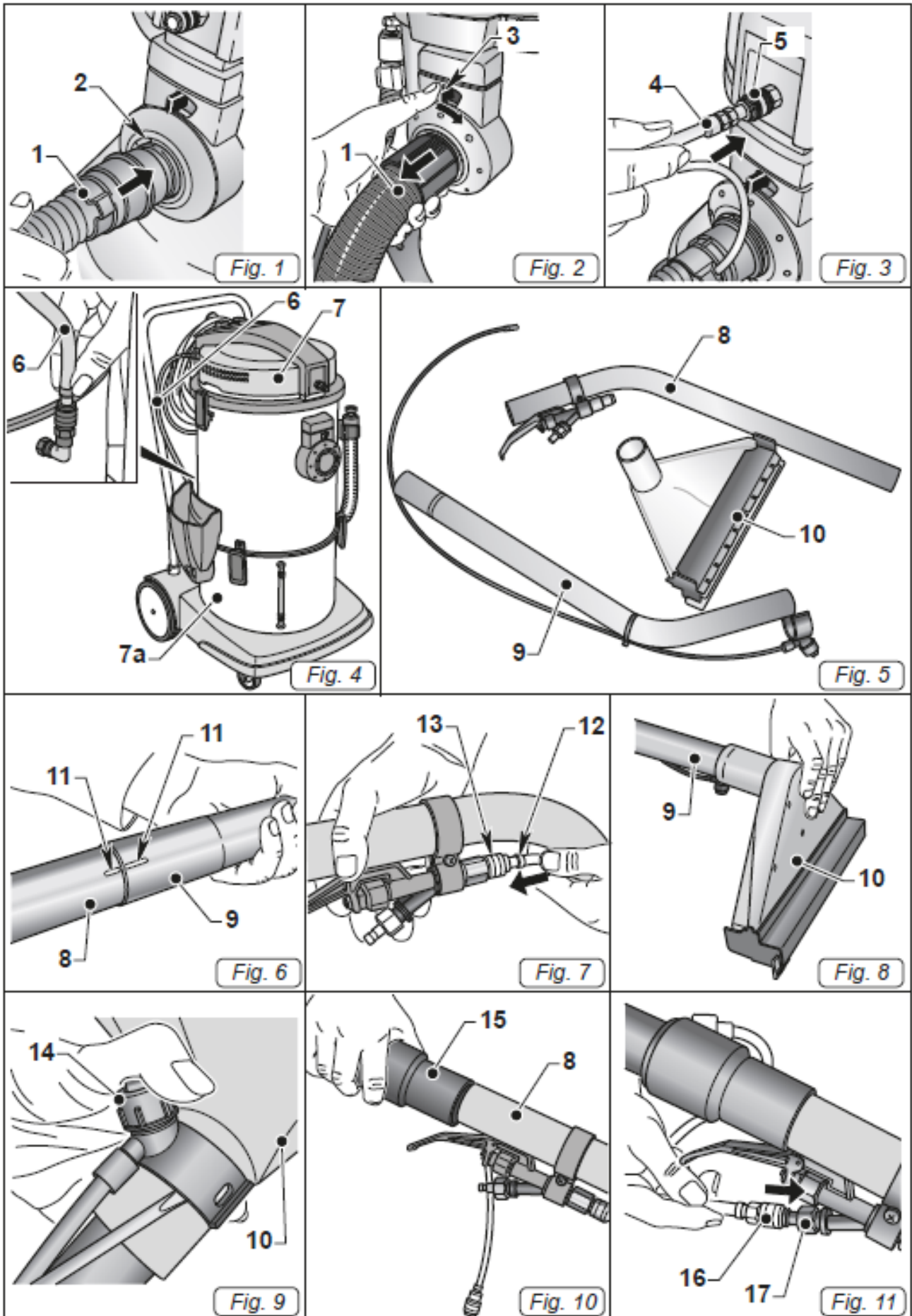

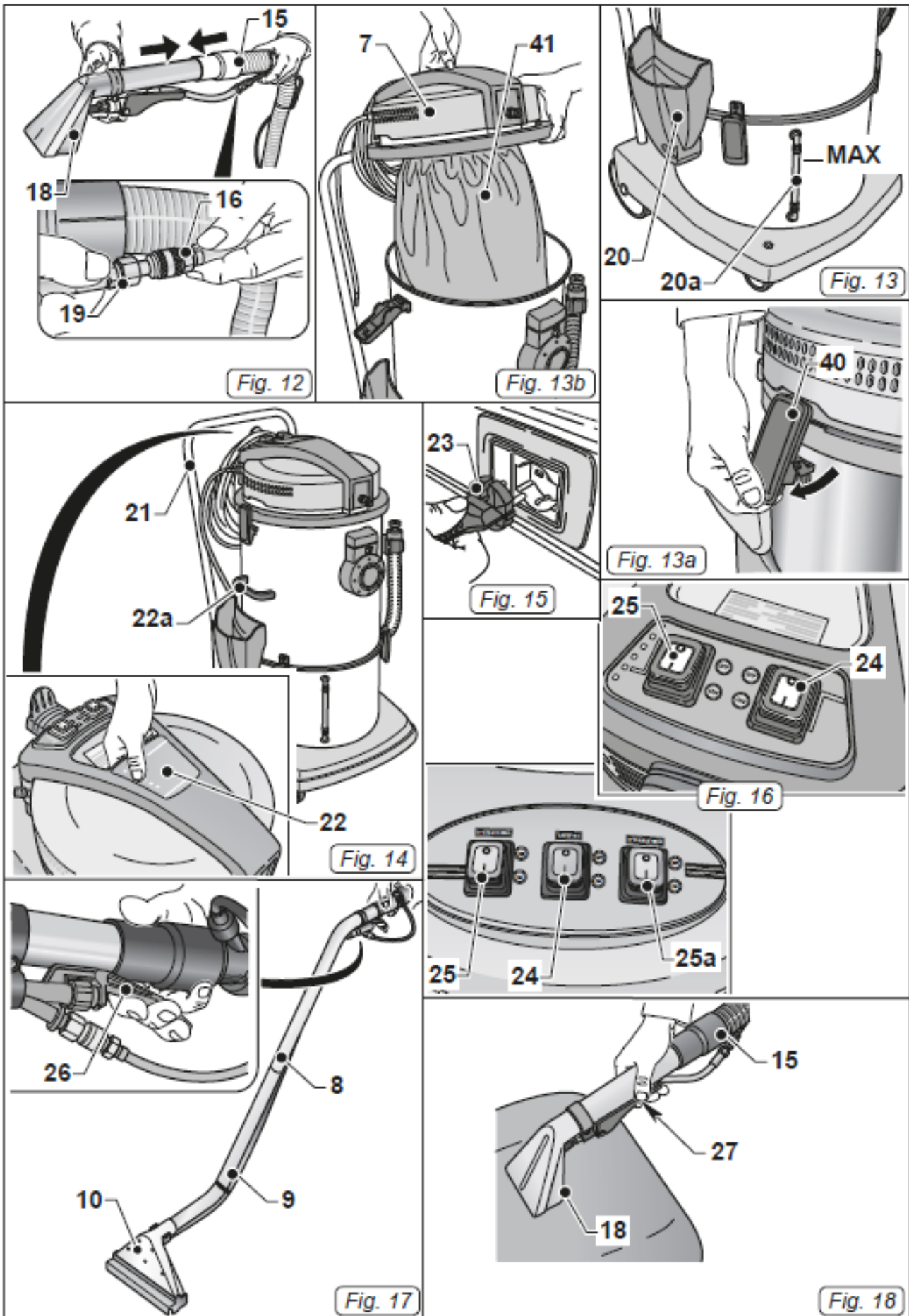

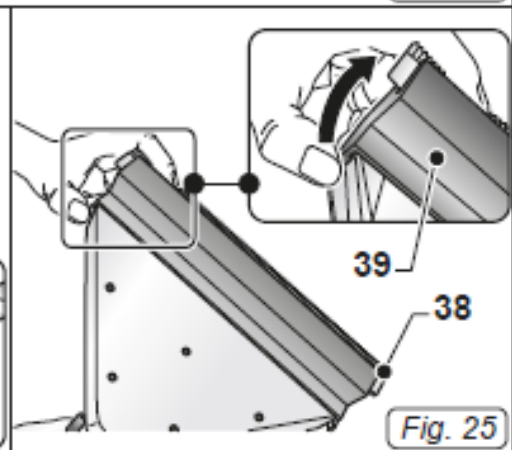
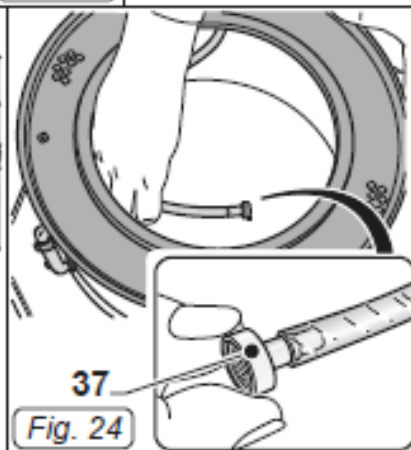
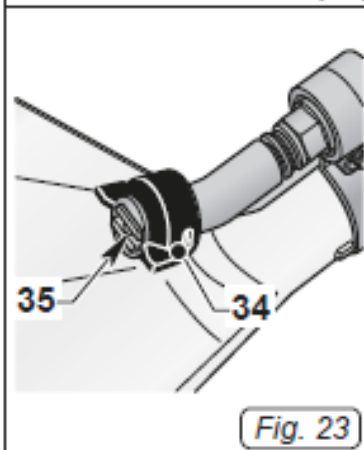
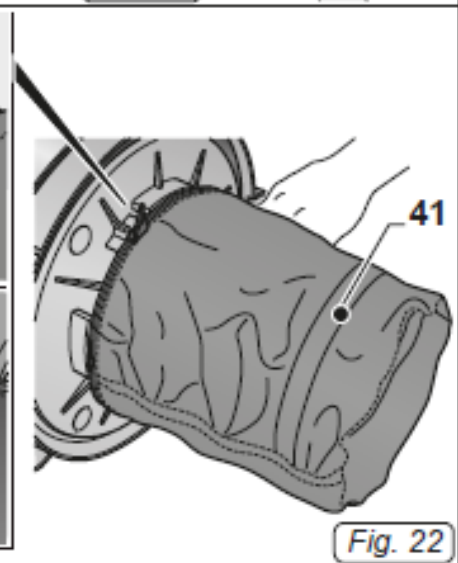
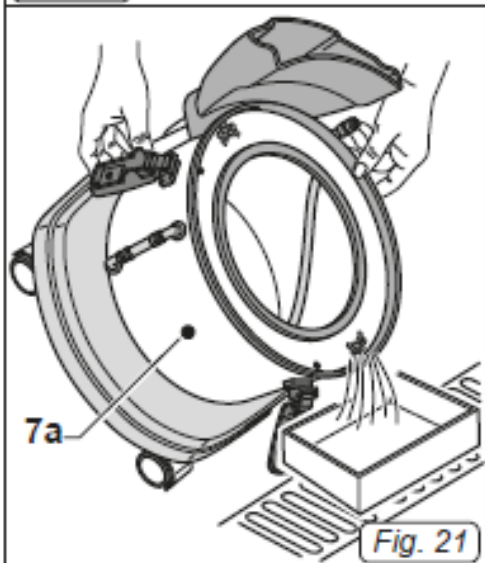
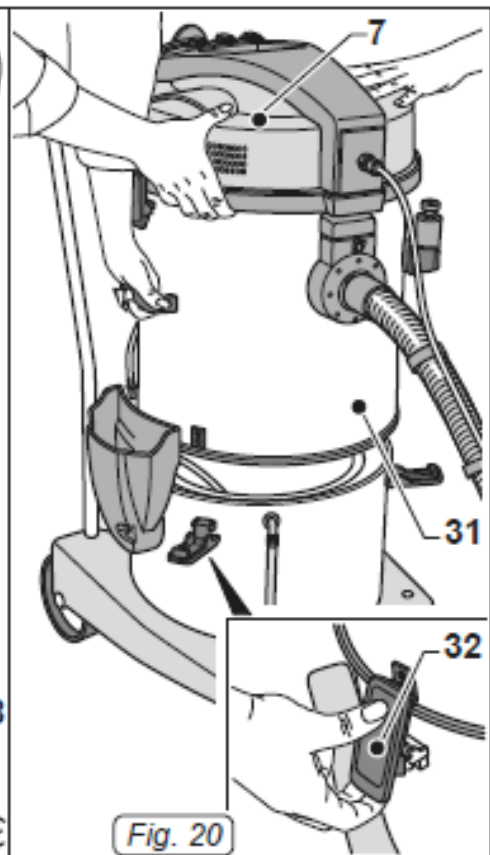
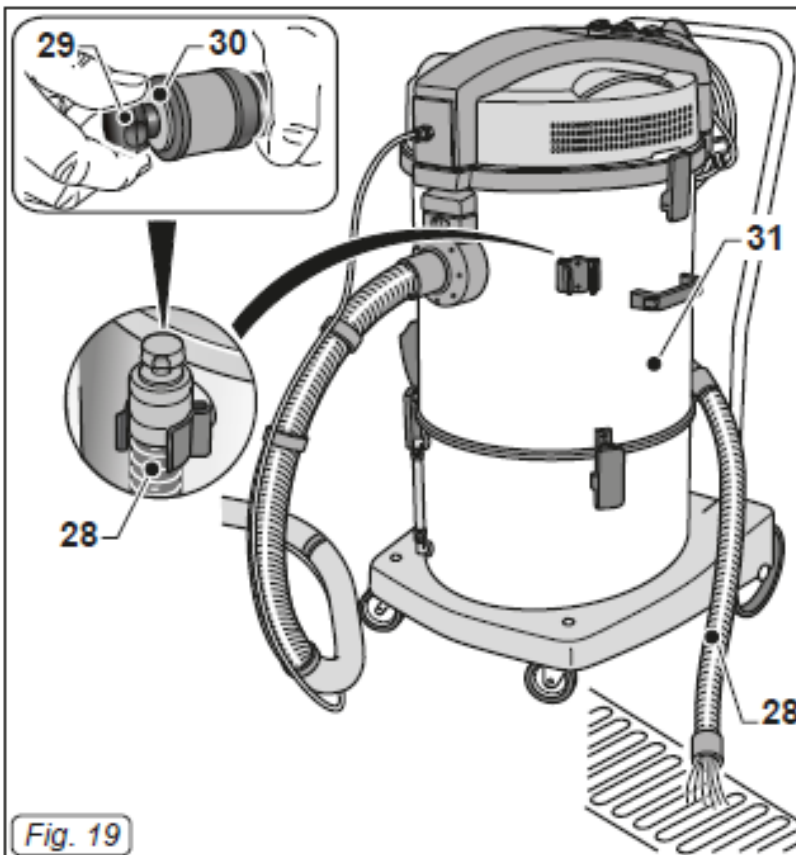

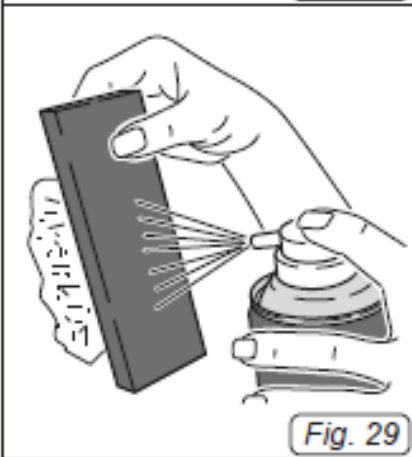
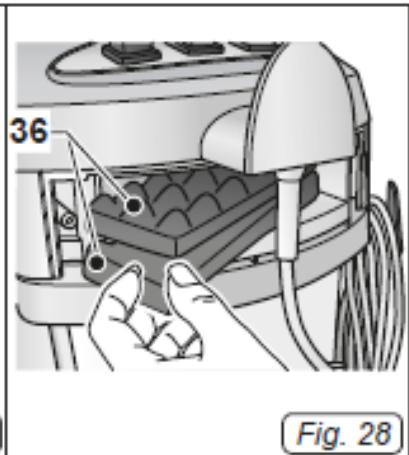
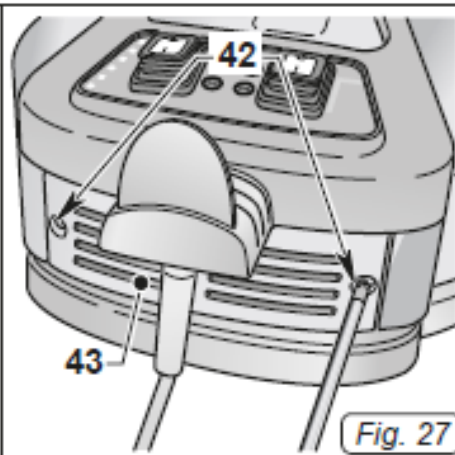
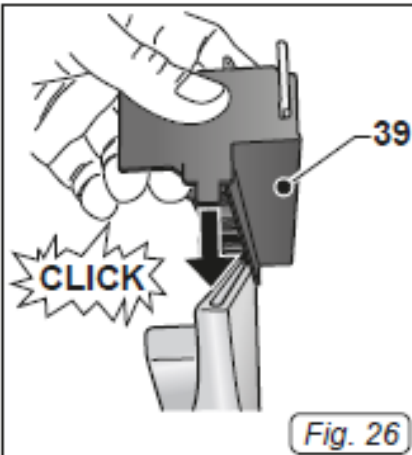



Características técnicas

CAPÍTULO 1

	M11	M21	M31	M31 (Ulka)
Tensión	230	230	230	230
La potencia del motor (W)	1100	1350	2200	2200
El poder de la bomba (W)	48	48	60	48
Nivel de ruido	60 dB(A)	62 dB(A)	62 dB(A)	62 dB(A)
Drepsi3n (mbar)	235	260	225	225
Capacidad 3til del dep3sito de recuperaci3n	12 l	22 l	32 l	32 l
Capacidad del dep3sito detergente	11 l	21 l	31 l	31 l
Dimensiones	760 H x 420 x 550 mm	920 H x 530 x 520 mm	1040 H x 660 x 550 mm	1040 H x 660 x 550 mm
Peso (Sin accesorios)	16,5 kg	18,5 kg	26,5 kg	26 kg
Accesorios	Ø 40 mm	Ø 40 mm	Ø 40 mm	Ø 40 mm



Introducci3n

CAPÍTULO 2



Antes de utilizar la unidad, por favor lea el folleto "MEDIDAS DE SEGURIDAD PARA EL VACÍO", que se adjunta a esta.

Este manual es parte integral de la máquina, debe conservarse cuidadosamente en un lugar seguro y de fácil acceso para los usuarios (operadores y personal encargado del mantenimiento), durante la vida útil de la misma hasta su demolici3n.



Tipo de uso

CAPÍTULO 3

Este aparato ha sido concebido para el lavado por pulverizaci3n y la eliminaci3n de suciedad sobre cualquier tipo de tejido, moquetas, sillones, asientos de coches, pavimentos, etc...

Es posible utilizarlo como aspiradora y aspirador de elementos s3lidos y l3quidos utilizando sus debidos accesorios bajo pedido.

Solo con estos fines ha sido diseÑado.



El fabricante no asume ninguna responsabilidad por los daños que puedan generarse por el uso inadecuado o incorrecto del aparato.
Cualquier otro uso releva de responsabilidad al fabricante por los daños que se le ocasionen a las personas o las cosas y deja sin efectos la garantía.



Uso incorrecto

CAPÍTULO 4

No utilice el aparato para:

- Aspirar sustancias inflamables, explosivas, corrosivas o tóxicas.
 - Aspirar sustancias calientes.
 - No utilizar el aparato en versión aspirador de líquidos para aspirar polvo y viceversa.
- Tampoco utilice el aparato en lugares con riesgo de explosión.



Preparación del aparato

CAPÍTULO 5

Ensamblaje de las tuberías

- Introducir el manguito hasta el final (1 Fig. 1) del tubo de aspiración de la boca (2 Fig. 1) del bidón.
- Para desconectar el manguito (1 Fig. 2) mover la palanca (3 Fig. 2) en sentido horario tirando hacia el exterior el manguito (1 Fig. 2).
- Conectar el tubo (4 Fig. 3) de envío de detergente al acoplamiento rápido (5 Fig. 3); para desconectarlo empujar el acoplamiento rápido (5 Fig. 3) hacia el interior.
- Compruebe que el tubo de succión de detergente (6 Fig. 4) está correctamente conectado a la culata (7 Fig. 4) y el depósito (7a Fig. 4) el uso de los acoplamientos rápidos especiales.

Ensamblaje de la tubería rígida para el lavado de moquetas o pavimentos (si está presente)

Después de haber conectado el tubo de aspiración a la boca presente sobre el bidón actuar del siguiente modo:

- Retire la manguera rígidos de envases de la siguiente manera.
 - Tubo superior (8 Fig. 5)
 - Tubo inferior (9 Fig. 5) completo con boquilla de detergente.
 - Dispositivo para las alfombras y el piso (10 Fig. 5).
- Coloque las dos extensiones rígidas (8 y 9 de la Fig. 6), coincidiendo con las dos referencias (11 Fig. 6).
- Conecte la manguera (12 Fig. 7) que viene del conector para la boquilla rápida (13 Fig. 7) la palanca de la demanda, empuje para liberar el conector rápido (13 Fig. 7) a la palanca.
- Introducir el tubo (9 Fig. 8) de la boquilla de suelo (10 Fig. 8).
- Colocar la boquilla (14 Fig. 9) en la boquilla (10 Fig. 9) enganchándolo en las protuberancias adecuados en la boquilla (10 Fig. 9).
- Introducir el tubo (8 Fig. 10). En la manguera (15 Fig. 10).
- Conectar el conector rápido (16 Fig. 11) de la tubería de suministro a la conexión (17 Fig. 11) de la palanca de dispensación; para liberar empujar el conector rápido (16 Fig. 11) hacia el exterior del tubo.

Ensamblaje de la tubería profesional para el lavado de tejidos (si está presente)

Después de haber conectado el tubo de aspiración a la boca presente sobre el bidón actuar del siguiente modo:

- Introducir el cepillo de tejidos (18 Fig. 12) en el tubo flexible (15 Fig. 12).
- Conectar el tubo del detergente (19 Fig. 12) al acoplamiento rápido (16 Fig. 12) que se encuentra presente en el tubo flexible; para desengancharlo empujar el acoplamiento rápido (16 Fig. 12) hacia el tubo.

Relleno del depósito de detergente

- Verter en la carga de la boquilla (20 Fig. 13) el detergente líquido adecuado para la superficie de ser lavada, hasta el nivel máximo, indicado por la bola roja, posicionado dentro del tubo transparente (20a Fig. 13).



Durante las operaciones de lavado, controlar el nivel del detergente a través del indicador de nivel (20a Fig. 13) y, si es necesario, restaurar el nivel, como se indicó anteriormente.

Para dosificar el detergente remitirse a las instrucciones del fabricante.

Control de la posición de los filtros

- Soltar la palanca (40 Fig. 13a) y levantar la cabeza (7 Fig. 13b) comprobando que hay un filtro (41 Fig. 13b).
- Vuelva a colocar la cabeza (7 Fig. 13b) y enganche la palanca (40 Fig. 13a).



Uso del aparato

CAPÍTULO 6

- El dispositivo está equipado con ruedas, y luego durante el uso puede ser empujado a través de la empuñadura (21 Fig.14).
- Para levantarlo introducir los dedos de la mano en la correspondiente manilla (22 Fig. 14) situada en la parte superior de la tapa en la versión con un solo motor o bien entre dos personas a través de las manillas (22a Fig. 14).

Encendido del aparato

- Introducir el enchufe (23 Fig.15) en la toma de corriente.
- Para realizar el lavado a extracción presionar el interruptor (24 Fig. 16) en "I" para activar la bomba detergente y el interruptor se ilumina.

UN SOLO MOTOR

- Presionar el interruptor (25 Fig. 16) en "I" para activar el motor de aspiración y el interruptor se ilumina.

DOBLE MOTOR

- Dependiendo de la potencia disponible es posible activar un solo motor pulsando el interruptor (25 Fig. 16) en "I" o bien ambos interruptores (25 y 25a Fig. 16) si se requiere una mayor fuerza de aspiración.

Con el interruptor pulsado el correspondiente botón se ilumina.



El funcionamiento del motor de aspiración y de la bomba detergente son independientes y por lo tanto es posible:

- Realizar el lavado de tejidos o de pavimentos/ moquetas activando solamente la bomba detergente;
- Lavar y al mismo tiempo aspirar el líquido activando a la vez la bomba detergente y la aspiración;
- Aspirar líquidos activando solamente el motor de aspiración.

Lavado de pavimentos o moquetas

- Para la limpieza de pisos o alfombras es necesario colocar el tubo rígido (8-9 Fig. 17) y la boquilla de suelo (10 Fig. 17), si está presente.
- Empezar con la boquilla (10 Fig. 17) perpendicular al piso / alfombra (ver Fig. 17).
- Activar la aspiración y la bomba detergente pulsando sobre sus correspondientes interruptores (24 - 25 - 25a Fig.16).
- Presione la palanca (26 Fig. 17) para ofrecer la más limpia, suelta para detener el envío.
- El detergente suministrado lava el pavimento / moquetas y el líquido sucio es aspirado en el depósito del aparato. Para una suciedad intensa se recomienda suministrar el detergente sobre la parte sucia sin aspirarlo dejándolo actuar durante algunos segundos y volver a pasar lavando y aspirando.



Para evitar la ruptura de la bomba detergente, se recomienda detener el funcionamiento de la misma, actuando sobre el correspondiente interruptor, cuando no se realiza la dosificación durante algunos minutos. Cuando el depósito de recuperación está lleno se produce un aumento de ruido y el aparato no aspira más, por lo tanto apagar el aparato y vaciar el depósito tal y como se describe en los correspondientes apartados.

Lavado de sillones

- Activar la aspiración y la bomba detergente pulsando sobre sus correspondientes interruptores (24 - 25 - 25a Fig. 16).
- Coloque la punta en la tela y presione suavemente presionando la palanca (27 Fig. 18) para ofrecer la limpiador, suelta para abstenerse de dosificar.
- Para suciedades intensas se recomienda suministrar el detergente sobre la parte sucia sin aspirarlo dejándolo actuar durante unos segundos. Volver a pasar lavando y aspirando.

Apagado del aparato

- Pulsar los interruptores (24 - 25 - 25a Fig. 16) sobre "0" para apagar el aparato; las lámparas presentes sobre los interruptores se apagarán.
- Desconectar el enchufe (23 Fig. 15) de la toma de corriente.



Antes de realizar cualquier operación de mantenimiento desconecte el enchufe de la toma de corriente.

LIMPIEZA DIARIA

Vaciado del depósito de recuperación

- Colocarse sobre un desagüe con el aparato.
- Desconectar el tubo de descarga (28 Fig. 19) del soporte correspondiente.
- Desatornillar el pomo (29 Fig. 19) y retirar el tapón (30 Fig. 19) del tubo de descarga (28 Fig. 19) y vaciar el líquido contenido en el depósito de recuperación (31 Fig. 19).

Lavado del circuito de dosificación del detergente

Al final del trabajo diario es necesario lavar el circuito de dosificación del detergente para evitar que se atasque actuando del siguiente modo:

- Soltar la presión del circuito por prensado, con bomba dosificadora apagado, la palanca (27 Fig. 18) o la palanca (26 Fig. 17).
- Desconectar el tubo de succión de detergente (6 Fig. 4).
- Suelte la palanca (32 Fig. 20) y quite la cabeza (7 Fig. 20) del depósito de recuperación completa (31 Fig. 20).
- Incline el tanque (7a Fig. 21) para descargar el detergente en un recipiente.
- Lavar el interior del contenedor de detergente con agua corriente.
- Volver a colocar todo actuando en sentido inverso.
- Verter en el contenedor detergente con agua, conectar eléctricamente el aparato y activar la bomba de dosificación pulsando el interruptor (24 Fig. 16).
- Limpiar el circuito pulsando la palanca (27 Fig. 18) o (26 Fig. 17), dependiendo del tipo de boquilla.
- Suministrar de la boca el líquido hasta que de la boquilla salga agua limpia.
- Vaciar el agua contenida en el depósito de detergente tal y como se describe anteriormente.

Limpieza del cuerpo del aparato

- Limpiar el cuerpo del aparato con trapo humedecido con agua o detergente neutro.
- Retirar el cabezal tal y como se indica anteriormente y limpiar el interior del depósito con agua corriente dejando abierto el tubo de descarga (28 Fig. 19) y volver a instalar todo procediendo en sentido contrario.



No lave el aparato con chorro de agua.

CONTROLES PERIÓDICOS

Comprobación y limpieza del filtro de protección del motor

- Retire la culata, como se indica anteriormente.
- Quite el filtro (41 Fig. 22).
- Lave el filtro (41 Fig. 22) con agua tibia, eliminando cualquier cuerpos extraños y vuelva a montar sólo después de un secado completo.

- Inserte el filtro (41 Fig. 22) en la cubierta del motor, entonces a través de la cinta (36 Fig. 22) e ganchar el elástico en la parte superior de las arandelas de filtro (33 Fig. 22)
- Volver a montar todo, procediendo en el reverso.

Limpieza de la boquilla del suministrador de detergente

Si se nota que el suministro de detergente no se produce de modo uniforme es necesario limpiar la boquilla tal y como se describe a continuación:

- Retirar el anillo (34 Fig. 23).
- Retirar la boquilla (35 Fig. 23) y limpiarla con agua corriente, si está atascado utilizar un alfiler prestando atención de no deformar la forma de la boquilla.
- Volver a colocar todo actuando en sentido inverso.

Limpieza del filtro de aspiración de detergente

Si nota que el detergente no es aspirado correctamente es necesario controlar y limpiar el filtro de aspiración situado en el interior del depósito de detergente.

- Retire el tanque de recuperación, tal como se indica anteriormente.
- Retirar el filtro (37 Fig. 24) y lavarlo con agua corriente, si está muy atascado es necesario sustituirlo.
- Volver a colocar todo actuando en sentido inverso.

Limpieza del filtro de aspiración de detergente

Si durante el lavado de los pavimentos se tiene dificultad en aspirar el líquido de lavado y el pavimento o la moqueta permanece mojada, es necesario controlar el estado de la brocha (38 Fig. 25). Si la cuchilla está desgastada o dañada debe ser reemplazado soltando la hoja de soporte (39 Fig. 25) de la boquilla. Al reemplazar la hoja de nuevo presta atención a lo inserte adecuadamente en la boquilla, a continuación, presione hasta que oiga el clic de acoplamiento (Fig. 26).

Control del filtro salida del aire

- Desatornillar los tornillos (42 Fig. 27) y retirar la tapa (43 Fig. 27).
- Retire las toallitas húmedas (36 Fig. 28).
- Limpie las almohadillas con un chorro de aire (Fig. 29). Usted puede limpiar el filtro de esponja con agua tibia y volver a montar sólo después del secado completo; si está demasiado sucio, reemplazar.
- Volver a instalar todo procediendo en sentido contrario.

PROBLEMA	CAUSA	SOLUCIÓN
El aspirador no funciona.	Interruptor del aspirador no presionado. Enchufe no conectado. No hay corriente	Presionar el interruptor. Introducir el enchufe en la toma de corriente. Controlar la línea de alimentación.
La aspiración no es satisfactoria	Accesorios o tubería obstruida. Brocha del cepillo de aspiración gastada o rota.	Controlar y limpiar el tubo flexible y la boquilla de aspiración. Controlar y sustituir la brocha
Suministro del detergente no uniforme.	Boquilla obstruida. Filtro obstruido.	Limpieza boquilla. Limpieza del filtro de aspiración.
El suministro del detergente no funciona.	Interruptor no presionado. Térmica de protección introducida.	Presionar el interruptor. Esperar unos 30 minutos para realizar el restablecimiento automático.

Mator
Limpieza

Distribuidor internacional de aspiradores industriales, fregadoras automáticas, barredoras-fregadoras combinadas, abrillantadoras y pulidoras de suelos, hidrolimpiadoras de alta presión, grupos de alta presión para limpieza industrial y urbana, equipos de reciclado de agua y productos químicos de limpieza industrial.

Mator
Clima

Distribuidor internacional de equipos industriales de calefacción, generadores de aire caliente a gas, aerotermos eléctricos, calefacción por rayos infrarrojos, generadores de aire caliente a gasóleo, aire acondicionado y deshumidificación portátil.

Mator

CENTRAL NORTE CATALUÑA

Av. F. Sanllehí i Bosch, 21
08380 Malgrat de Mar
(BARCELONA)

CENTRAL MADRID

Av. de los Pocillos, 4 nave 5
28343 Valdemoro
(MADRID)

**PUNTO DE SERVICIO TÉCNICO
- BARCELONA**

C/ Foc, 18
08038 Barcelona
BARCELONA

**PUNTO DE SERVICIO TÉCNICO
- CATALUÑA**

C/ dels Llimoners 7, nave 2
08339 Vilassar de Dalt
(BARCELONA)

**PUNTO DE SERVICIO TÉCNICO
- VALENCIA**

C/ 31, parcela 14, nave izquierda
46470 Catarroja
(VALENCIA)

**PUNTO DE SERVICIO TÉCNICO
- SEVILLA**

C/ Narciso, 12 - Pol. Ind. Navisur
41907 Valencina de la Concepción
(SEVILLA)

**PUNTO DE SERVICIO TÉCNICO
- BIZKAIA**

Barrio de Usila, 4 pabellón 11 y 12
48490 Ugao - Miraballes
(BIZKAIA/VIZCAYA)

info@mator.es

www.mator.es
902 226 222

Siempre a tu servicio